

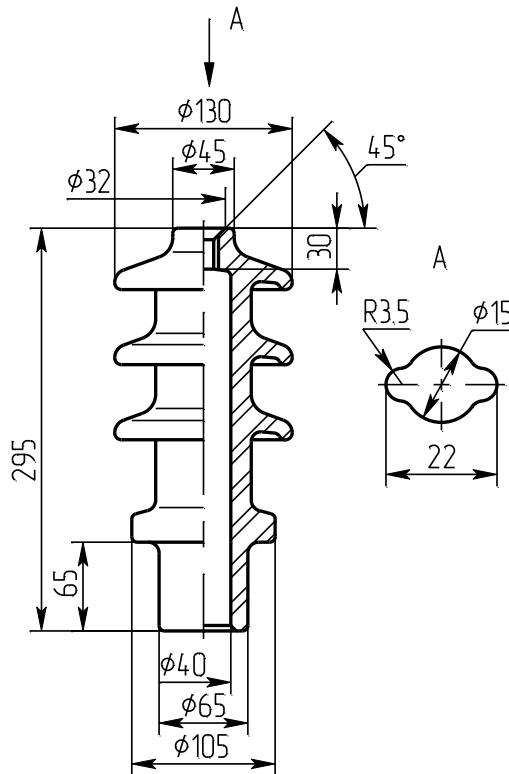

Изолятор проходной неармированный
для съёмных трансформаторных вводов и для силовых трансформаторов
Изолятор прохідний неармований
для зйомних трансформаторних введів та для силових трансформаторів



ИПТ-10/250 Б 01
чертеж ИВЕЮ.757523.117
креслення

Номинальное напряжение, кВ Номінальна напруга, кВ	10
Номинальный ток, А Номінальний струм, А	250
Минимальная разрушающая сила при изгибе, кН Мінімальна руйнівна сила при згині, кН	3,5
Длина пути утечки не менее, см Довжина шляху витоку не менше, см	30
Масса, кг Маса, кг	3,0
Изолятор соответствует требованиям: Изолятор відповідає вимогам: ТУ16-757.032-86	
Срок службы-не менее 25 лет Строк служби-не менше 25 років	